

# Bohrstativ KF 160

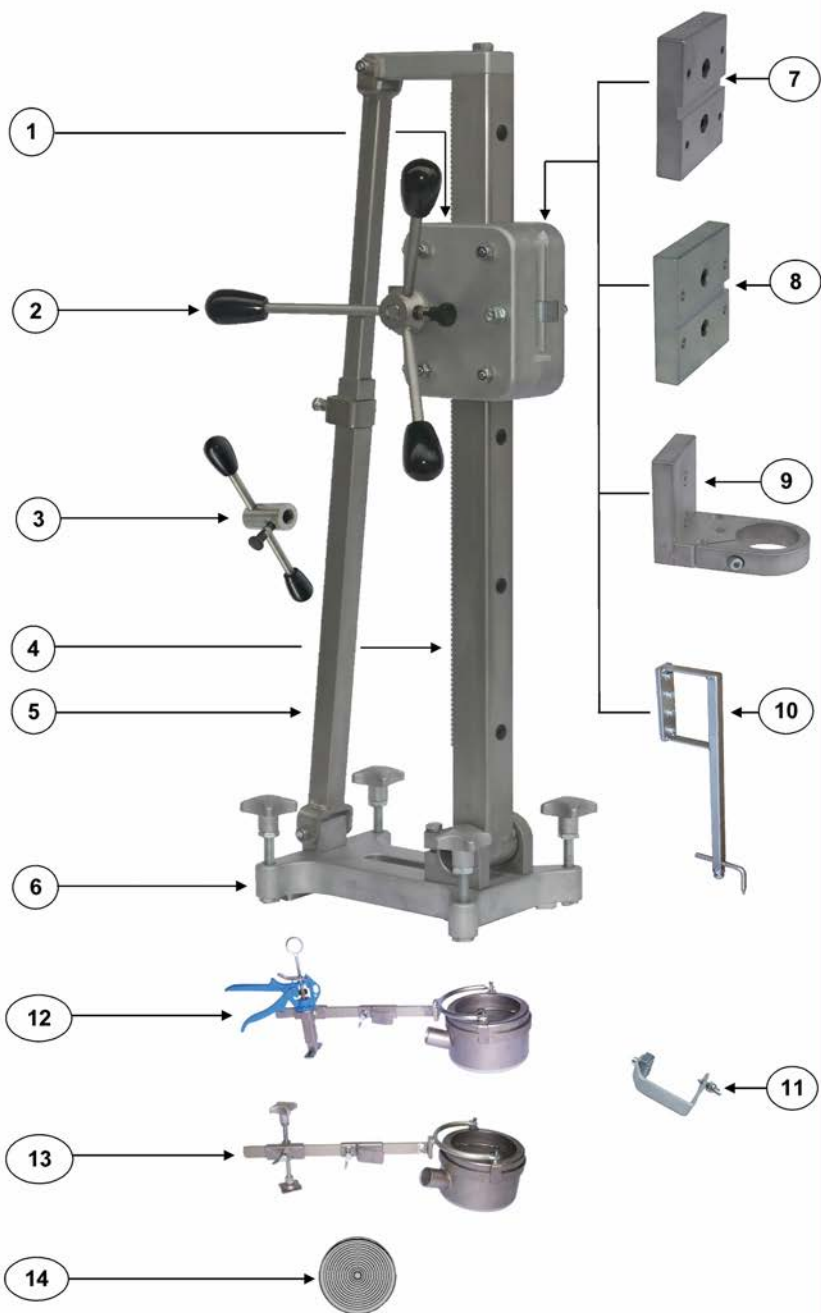

## Komponenten und Teileliste KF 160

Pos.	Bezeichnung	Art.Nr.	Stück	Stückpreis
1	Gehäuse kpl.	160.1.00 K	1	
2	Kurbel kpl.	160.2.00 K	1	
3	Schwenkel kpl.	160.3.00 K	1	
4	Führungssäule kpl.	160.4.00 K	1	
5	Abstützung kpl.	160.5.00 K	1	
6	Fußkonsole kpl.	160.6.00 K	1	
7	Bohrmotorplatte 80 kpl.	160.7.00 K	1	
8	Bohrmotorplatte 100 kpl.	160.8.00 K	1	
9	Spannhalsadapter kpl.	160.9.00 K	1	
10	Bohrmittenanzeiger kpl.	160.10.00 K	1	
11	Endanschlag kpl.	160.11.00 K	1	
12	Bohrwassersammelring+Spanngriff 130 kpl.	160.12.00 K	1	
13	Bohrwassersammelring+Schraube 130 kpl.	160.13.00 K	1	
14	Membrane	160.14.00 K	1	

### Technische Daten Stativ KF 160:

Max. Bohrdurchmesser	10-160 mm
Schlittenvorschubweg	520 mm
Gewicht mit Spannhals	11,5 kg
Gesamthöhe mm	800
Motorleistung max.	2,3 KW
Übersetzungsverhältnis	1:14

Mehr Informationen finden Sie auf: [www.flei-ka.de](http://www.flei-ka.de)

Besuchen Sie uns auch auf: [www.facebook.com/fleikasoyen](https://www.facebook.com/fleikasoyen)